

ASSOCJAZZJONI SPORT MUTURI u KAROZZI

AUTOCROSS NAZZJONALI - Klassi MODIFIED u STANDARD

Regolamenti dwar ir-Rollcage Edizzjoni 2018 - 2019

ROLLCAGE - GAGGA TAS-SIGURTÀ

Id-dettalji tar-Rollcage stipulati f'dan id-dokument huma l-minimu aċċettabbli. Is-sewwieqa għandhom iqisu l-kundizzjoni, is-saħħa fizika, l-istil tal-vettura u ta' kwalunkwe modifika strutturali fil-body tal-vettura li jkunu twettqu, u twaħħil ta' pipes addizzjonali mar-Rollcage tas-sikurezza biex jissodisfaw ruħhom fir-rigward tas-sigurtà ġenerali. L-ASMK mhumiex responsabbli għan-nuqqasijiet ta' kwalunkwe Rollcage minħabba n-nuqqas ta' qawwa jew ta' l-integrità tal-manifattura.

L-għan bażiku tar-Rollcage huwa li tiproteġi lis-sewwieq jekk il-karozza tinqaleb, jew tkun involuta f'incident serju. Dan l-iskop għandu jigi dejjem imfakkar. Ir-Rollcage għandha tkun konformi mad-Disinn u l-ispeċifikazzjoni tal-ħxuna u l-kwalita tal-materjal, provdut mil-ASMK. Id-disinn tal-ASMK huwa rekwiżit minimu accettabbli għal Autocross Racing biss. Pipes addizzjonali u/jew pipes Extra biex jipprovdu aktar protezzjoni u materjal ta' l-azzar biss jistgħu jitwaħħlu minkejja li mhux murija f'dan id-disinn.

Rollcages iddisinjati u/jew manifatturati għall-użu f'forom oħra ta' motorsport jistgħu ma' jkunux adattati għal Autocross/Autograss Racing. Id-Decizjoni tal-ASMK ija Finali.

Ir-Rollcage inkluz il-pajpijiet addizzjonali jew żejda mwaħħla mar-Rollcage u/jew ma' l-istruttura tal-vettura, u l-pajpijiet kollha tal-komponenti tar-Rollcage m'għandhomx jimpedixxu l-aċċess għas-sewwieqa biex jidhlu jew joħroġu mill-vettura jew aċċess għal marshals/persuni tal-assistenza medika u xi assistenza oħra meħtieġa f'każ ta' incident jew xi qelba fil-korsa.

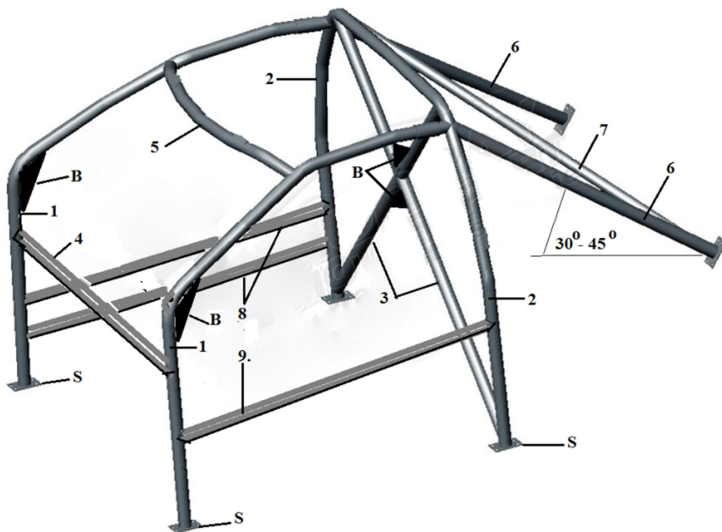

1. Forward Main Braces x 2
2. Main Hoop at 'B Posts' x 1
3. Diagonal Cross Tubes x 2
4. Dashboard Level Tube x 1
5. Roof Level Cross Tube x 1
6. Backstays @ 30 to 45 deg to the horizontal x 2
7. Rear Diagonal-Cross Tube x 1
8. Side Door Horizontal Tubes x 2
9. Steel Plates (3"x2"x1/8") x 6
- B. Brackets of 2mm steel Sheet.

Safety RollCage Pattern No. 01. Approved by ASMK as from January 2018

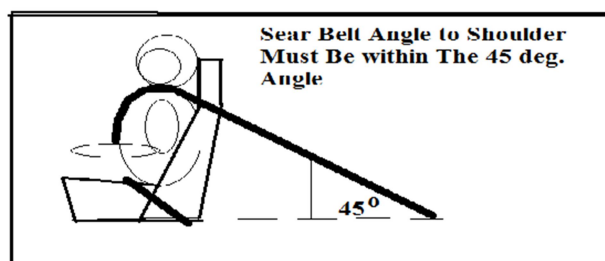
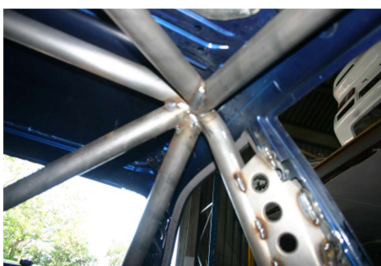

Dettalji:-

- 1.1 Ir-Rollcage (Gagga) kollha għandha tkun mibnija min pipes tonni tal-hadid kif ukoll il-partijiet l-oħra kollha wweldjati mahha.
- 1.2 "FIA Copy" u/jew "Kopja ta' Rollcages ta' sport iehor" huma pprojbiti. Rollcage għall Autocross kif mitluba mil-ASMK biss jistgħu jintuzaw.
- 1.3 Rollcage b'komponenti ewlenin ibboltjati flok daww iwweldjati hija pprojbita.
- 1.4 Il-pipes kollha għandhom ikunu skont ir-rekwiżiti mitluba mil-ASMK. (Ara Pattern No. 01).
2. Kull meta jintuzaw boltijiet u skorfini mar-Rollcage, għandhom ikunu ta' l-azzar u ta' kwalità minima 'S'. Boltijiet bir-ras kwadra jew bla marka 'S' mhux accettati.
- 3.1 Welding:- L-iwweldjar kollu tar-Rollcage għandu jkun ta' l-ogħla kwalità possibbli u b'penetrazzjoni sħiħa.
- 3.2. Fejn il-pipes huma wweldjati flimkien, dawn iridu jkunu wweldjati sew kompletament u jkollom penetrazzjoni tal-weldjatura skont is-sengħa.
- 3.3 Nota. ASMK permezz ta' Skrutinju magħżul iżzomm id-dritt li tirrifjuta kwalunkwe gagga b'welding li jista' jitqies insuffiċjenti, ta' kwalità baxxa u/jew mhux skont is-sengħa.
4. Toqba ta' Spezzjoni.
- 4.1 Għandu jkun hemm toqba ta' spezzjoni f'kull wieħed mill-komponenti mandatorji tal-gagga kompluta, (Ara Numri 1 sa 9) jiġifieri:-
- 4.2 Il-pipes li jiffurmaw is-saqajn tal-gagga, pipes ta' mas-saqaf, pipes dijagonali u l-pipes tal-bieba tas-sewwieq.
- 4.3 It-toqob għall spezzjoni jridu jkunu b'dijametru ta' 3/16" (5 mm) u bejn (100mm/4.0" sa 125mm/5.0") il-bogħod minn kwalunkwe weldjatura jew kurvatura fil-pipe.
- 4.4 Il-weldjaturi kollha tal-pajpijiet iridu jkunu mdawwra f'żebgħa ta' kulur kontrastanti
5. Ir-Rollcage trid tkun kollha tal-hadid, inkluzi il-boltijiet u li skorfini. Kull materjal iehor mhux permess jekk mhux tal-hadid/azzar.
6. L-ebda pajpijiet tar-Rollcage ma' jistgħu jintuzaw bħala kontenitur ta' żejt, ilma, petrol jew passagg intern tal-wires elettrici, ecc.
- 7.1 Il-vetturi Autocross irid ikollom Rollcage li tigi manifatturata skont id-disinn u li specifikkazzjonijiet kollha tal-ASMK biss. (Ara Pattern No. 01).
- 7.2 Il-pajps kollha għandhom ikunu tal-hadid imsemmi u minn bicca materjal wahda biss.
- 7.3 Dijametru minimu u daqsijiet tal-ħxuna tal-materjal tal-pajpijiet (wall thickness) huma:
- 7.4

32mm (1¼ ") x 3.00mm,	Mild Steel; (Mhux silencer pajp)
45mm (1¾") x 2.50mm,	Mild Steel; (Mhux silencer pajp)
32mm (1¼") x 3.00mm,	T45 jew Chromoly 4130; CDS; DOM; Docol R8 Only.
35mm (1⅜") x 2.40mm,	T45 jew Chromoly 4130; CDS; DOM; Docol R8 Only.
38mm (1½") x 2.00mm,	T45 jew Chromoly 4130; CDS; DOM; Docol R8 Only.
40mm (1.60") x 2.00mm,	T45 jew Chromoly 4130; CDS; DOM; Docol R8 Only.

- 8.1 Pajpijiet addizzjonali permessi fir-Rollcage huma:-
- 8.2 pajpijiet vertikali bejn dawk minduda fil-bieba tas-sewwieq [ma' Nru 8],
- 8.3 'pajps fuq ras is-sewwieq' (mhux murija fl-istampa). Dawn jistghu jsiru minn pajp wiehed centrali jew zewg pajps li jiffurmaw 'X', iridu jkunu wweldjati sew u jhallu spazju ta' mhux inqas minn 7.5cm (3.0") mal-helmet tas-sewwieq fis-seat.
- 9.1 Rollcage immanifatturata minn xi kumpanija barranija xorta wahda trid tkun 'Six (6) point Rollcage, minn materjal u skont id-disinn approvat mill-ASMK.
- 9.2 Dokumenti awtentici ta' xi manifattur iridu jigu approvati mil-ASMK.
10. L-istruttura ewlenija tar-Rollcage għandha tkun u tinkludi: **(Ara li-Stampa Nru 01).**
- 10.1 Żewġ pajpijiet ewlenin kull wiehed min l-art tal-'A Post sa fuq tal-'B Post (Ara Nru. 1).
- 10.2 Arkata (Hoop) principali min ma l-art tal-'B Posts' 'S' u ssir vicin hafna mas-saqaf u mal-'B Posts'. (Ara Nru 2) Din trid issir minn bicca pajp wahda.
- 10.3 Pajp transversali min fuq ras is-sewwieq ('B Post' għall isfel tal-'B Post' tan-naha l-ohra). (Ara Nru 3) u jsir iehor bhalu bil-kontra (mal-'B Posts) biex dawn jiffurmaw 'X' fil-livell vertikali.
- 10.4 iridu jsiru 'Brackets' ma' Nru 3 fejn jigi iffurmat 'X' djagonali u mal-pajp tad-Dashboard. Dawn il-Brackets iridu jkunu minn materjal tal-hadid hxuna ta' 2 mm u ta' l-inqas 150mm (6.0") tul.
- 10.5 Pajp fil-livell tad-Dashboard iwweldjat f'kull tarf maz-zewg pipes Nru 1 (ara Nru 4).
- 10.6 Pajp mix-Xellug għall Lemin fil-livel ta' fuq tal-Windscreen / Sunvisor. (Ara Nru 5).
- 10.7 Zewg Pajps min fuq tal-minduda mal-B Posts (Nru 2) u mwahhla jharsu lura ma' l-art tal-vettura f'anglu bejn 30 u 45 grad mal-art tal-vettura. (Ara Nru 6).
- 10.8 Pajp min fuq ras is-sewwieq lejn isfel tal-pajp Nru 6 tan-naha l-ohra. (Ara Nru 7).
- 10.9 Zewg Pajpijiet mal-Bieba tas-sewwieq wahda fil-livel tas-seat u l-ohra mhux iktar minn 15cm (6.0") spazju il-fuq. (Ara Nru 8).
- 10.10 Ta' l-anqas pajp wiehed fil-livell ta' fuq tal-bieba l-baxxa (Ara Nru 9).
- 10.11 Pjanca taht is-saqajn tar-Rollcage. Dawn iridu jkunu mhux inqas min 7.5cm (3") tul u wisa mhux inqas min 5.0cm (2"). (mhux inqas min 6 pulziera kwadri bi hxuna ta' 3mm (1/8").
- 10.12 Tista zzid Pajpijiet vertikali ma' dawk il-par pajpijiet minduda (Nru. 8) fil-bieba tas-sewwieq.
- 10.13 NB. Il-pajpijiet tar-Rollcage iridu jkunu mwahhla kemm jista' jkun vicin hafna mal-body min gewwa tal-vettura. Dan biex jillimitaw it-tgħaffiġ f'każ ta' xi qelba jew tgerbib.
- 11.1 **Tolleranzi tal-ħxuna tal-ħajt tal-pajpijiet (Pipe Wall Thickness).**
- 11.2 Il-ħxuna minima tal-pajpijiet 32mm u 45mm 'Mild Steel' ma tkunx inqas minn 2.8mm u 2.3mm rispettivament f'kull parti;
Il-ħxuna minima tal-pajpijiet min materjal T45, 4130, CDS, ecc trid tkun dik indikata f'7.4 Biss.
- 11.3 Mhuwiex permess li tinbena gagġa minn materjal li għe mmanifatturat, mixtri u/jew fornut bi ħxuna tal-ħitan tal-pajpijiet (Wall Thickness) inqas min dak indikat f'11.2
- 11.4 Pipes bil-'Welded Seam' mhux accettati.
12. Il-pipes wieqfin kollha tar-Rollcage jistghu jigu wweldjati mal-kostruzzjoni tax-chassis min gewwa tal-vettura sakemm dawn ix-chassis members ikunu sodi u bla sadid u bejniet dawn is-saqajn tigi wweldjata pjanca mhux inqas minn 6 (sitt) pulziera kwadru bi 3mm hxuna, taht kull wahda mis-sit (6) saqajn tar-Rollcage.

ROLLCAGE - GAGGA TAS-SIGURTÀ

Id-dettalji tar-Rollcage stipulati f'dan id-dokument huma l-minimu aċċettabbli. Is-sewwieqa għandhom iqisu l-kundizzjoni, is-saħħa fiżika, l-istil tal-vettura u ta' kwalunkwe modifika strutturali fil-body tal-vettura li jkunu twettqu, u twaħħil ta' pipes addizzjonali mar-Rollcage tas-sikurezza biex jissodisfaw ruħhom fir-rigward tas-sigurtà ġenerali. L-ASMK mhumiex responsabbli għan-nuqqasijiet ta' kwalunkwe Rollcage minhabba n-nuqqas ta' qawwa jew ta' l-integrità tal-manifattura.

L-għan bażiku tar-Rollcage huwa li tipprotegi lis-sewwieq jekk il-karozza tinqaleb, jew tkun involuta f'incident serju. Dan l-iskop għandu jigi dejjem imfakkar. Ir-Rollcage għandha tkun konformi mad-Disinn u l-ispeċifikazzjoni tal-ħxuna u l-kwalita tal-materjal, provdut mil-ASMK. Id-disinn tal-ASMK huwa rekwiżit minimu accettabbli għal Autocross Racing biss. Pipes addizzjonali u/jew pipes Extra biex jipprovdu aktar protezzjoni u materjal ta' l-azzar biss jistgħu jitwaħħlu minkejja li mhux murija f'dan id-disinn.

Rollcages iddisinjati u/jew manifatturati għall-użu f'forom oħra ta' motorsport jistgħu ma' jkunux adattati għal Autocross/Autograss Racing. Id-Decizzjoni tal-ASMK ija Finali.

Ir-Rollcage inkluz il-pajpijiet addizzjonali jew żejda mwaħħla mar-Rollcage u/jew ma' l-istruttura tal-vettura, u l-pajpijiet kollha tal-komponenti tar-Rollcage m'għandhomx jimpedixxu l-aċċess għas-sewwieqa biex jidhlu jew joħroġu mill-vettura jew aċċess għal marshals/persuni tal-assistenza medika u xi assistenza oħra mehtiega f'każ ta' incident jew xi qelba fil-korsa.

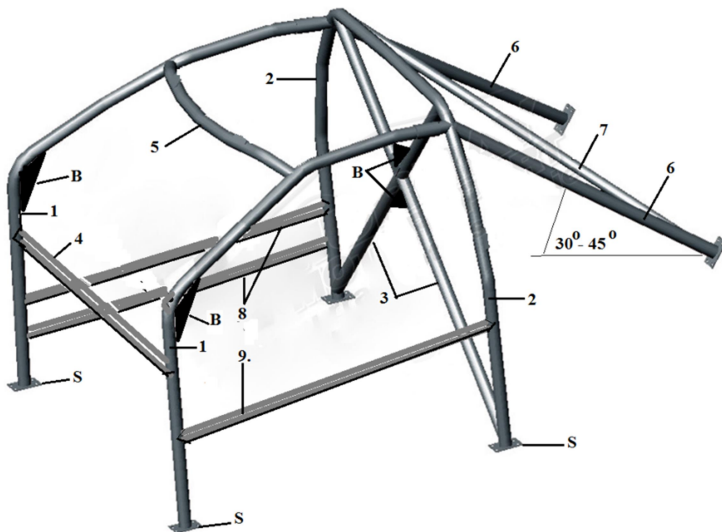

1. Forward Main Braces x 2
2. Main Hoop at 'B Posts' x 1
3. Diagonal Cross Tubes x 2
4. Dashboard Level Tube x 1
5. Roof Level Cross Tube x 1
6. Backstays @ 30 to 45 deg to the horizontal x 2
7. Rear Diagonal-Cross Tube x 1
8. Side Door Horizontal Tubes x 2
9. Steel Plates (3"x2"x1/8") x 6
- B. Brackets of 2mm steel Sheet.

Safety RollCage Pattern No. 01. Approved by ASMK as from January 2018

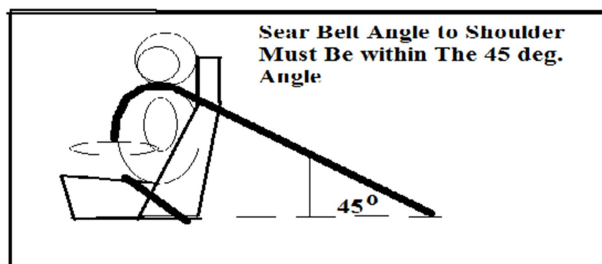
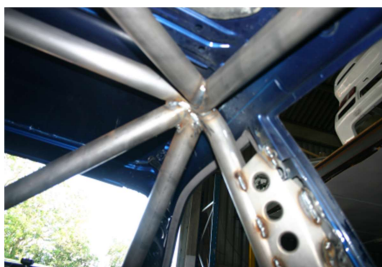

Dettalji:-

- 1.1 Ir-Rollcage (Gagga) kollha għandha tkun mibnija min pipes tonidi tal-hadid kif ukoll il-partijiet l-oħra kollha wweldjati mahha.

- 1.2 "FIA Copy" u/jew "Kopja ta' Rollcages ta' sport iehor" huma pprojbiti. Rollcage għall Autocross kif mitluba mil-ASMK biss jistghu jintuzaw.
- 1.3 Rollcage b'komponenti ewlenin ibboltjati flok dawk iwweldjati hija pprojbita.
- 1.4 Il-pipes kollha għandhom ikunu skont ir-rekwiziti mitluba mil-ASMK. (Ara Pattern No. 01).
2. Kull meta jintuzaw boltijiet u skorfini mar-Rollcage, għandhom ikunu ta' l-azzar u ta' kwalità minima 'S'. Boltijiet bir-ras kwadra jew bla marka 'S' mhux accettati.
- 3.1 Welding:- L-iwweldjar kollu tar-Rollcage għandu jkun ta' l-ogħla kwalità possibbli u b'penetrazzjoni sfiha.
- 3.2. Fejn il-pipes huma wweldjati flimkien, dawn iridu jkunu wweldjati sew kompletament u jkollom penetrazzjoni tal-weldjatura skont is-sengha.
- 3.3 Nota. ASMK permezz ta' Skrutinju magħżul iżzomm id-dritt li tirrifjuta kwalunkwe gagga b'welding li jista' jitqies insufficjenti, ta' kwalita baxxa u/jew mhux skont is-sengha.
4. Toqba ta' Spezzjoni.
 - 4.1 Għandu jkun hemm toqba ta' spezzjoni f'kull wiehed mill-komponenti mandatorji tal-gagga kompluta, (Ara Numri 1 sa 9) jigifieri:-
 - 4.2 Il-pipes li jiffurmaw is-saqajn tal-gagga, pipes ta' mas-saqaf, pipes dijagonali u l-pipes tal-bieba tas-sewwieq.
 - 4.3 It-toqob għall spezzjoni jridu jkunu b'dijametru ta' 3/16" (5 mm) u bejn (100mm/4.0" sa 125mm/5.0") il-bogħod minn kwalunkwe weldjatura jew kurvatura fil-pipe.
 - 4.4 Il-weldjaturi kollha tal-pajpijiet iridu jkunu mdawwra f'żebgħa ta' kulur kontrastanti
5. Ir-Rollcage trid tkun kollha tal-hadid, inkluzi il-boltijiet u li skorfini. Kull materjal iehor mhux permess jekk mhux tal-hadid/azzar.
6. L-ebda pajpijiet tar-Rollcage ma' jistghu jintuzaw bħala kontenitur ta' żejt, ilma, petrol jew passagġ intern tal-wires elettrici, ecc.
 - 7.1 Il-vetturi Autocross irid ikollom Rollcage li tigi manifatturata skont id-disinn u li specifikkazzjonijiet kollha tal-ASMK biss. (Ara Pattern No. 01).
 - 7.2 Il-pajps kollha għandhom ikunu tal-hadid imsemmi u minn bicca materjal wahda biss.
 - 7.3 Dijametru minimu u daqsijiet tal-ħxuna tal-materjal tal-pajpijiet (wall thickness) huma:
 - 7.4

32mm (1¼ ") x 3.00mm,	Mild Steel; (Mhux silencer pajp)
45mm (1 ¾") x 2.50mm,	Mild Steel; (Mhux silencer pajp)
32mm (1 ¼") x 3.00mm,	T45 jew Chromoly 4130; CDS; DOM; Docol R8 Only.
35mm (1 3/8") x 2.40mm,	T45 jew Chromoly 4130; CDS; DOM; Docol R8 Only.
38mm (1 ½") x 2.00mm,	T45 jew Chromoly 4130; CDS; DOM; Docol R8 Only.
40mm (1.60") x 2.00mm,	T45 jew Chromoly 4130; CDS; DOM; Docol R8 Only.
- 8.1 Pajpijiet addizzjonali permessi fir-Rollcage huma:-
- 8.2 pajpijiet vertikali bejn dawk minduda fil-bieba tas-sewwieq [ma' Nru 8],
- 8.3 'pajps fuq ras is-sewwieq' (mhux murija fl-istampa). Dawn jistghu jsiru minn pajp wiehed centrali jew zewg pajps li jiffurmaw 'X', iridu jkunu wweldjati sew u jhallu spazju ta' mhux inqas minn 7.5cm (3.0") mal-helmet tas-sewwieq fis-seat.

- 9.1 Rollcage immanifatturata minn xi kumpanija barranija xorta wahda trid tkun 'Six (6) point Rollcage, minn materjal u skont id-disinn approvat mill-ASMK.
- 9.2 Dokumenti awtentici ta' xi manifattur iridu jigu approvati mil-ASMK.
10. L-istruttura ewlenija tar-Rollcage għandha tkun u tinkludi: **(Ara li-Stampa Nru 01).**
- 10.1 Żewġ pajpijiet ewlenin kull wiehed min l-art tal-'A Post sa fuq tal-'B Post (Ara Nru. 1).
- 10.2 Arkata (Hoop) principali min ma l-art tal-'B Posts' 'S' u ssir vicin hafna mas-saqaf u mal-'B Posts'. (Ara Nru 2) Din trid issir minn bicca pajp wahda.
- 10.3 Pajp transversali min fuq ras is-sewwieq ('B Post' għall isfel tal-'B Post' tan-naha l-ohra). (Ara Nru 3) u jsir iehor bhalu bil-kontra (mal-'B Posts) biex dawn jiffurmaw 'X' fil-livell vertikali.
- 10.4 iridu jsiru 'Brackets' ma' Nru 3 fejn jigi iffurmat 'X' djagonali u mal-pajp tad-Dashboard. Dawn il-Brackets iridu jkunu minn materjal tal-hadid hxuna ta' 2 mm u ta' l-inqas 150mm (6.0") tul.
- 10.5 Pajp fil-livell tad-Dashboard iwweldjat f'kull tarf maz-zewg pipes Nru 1 (ara Nru 4).
- 10.6 Pajp mix-Xellug għall Lemin fil-livel ta' fuq tal-Windscreen / Sunvisor. (Ara Nru 5).
- 10.7 Zewg Pajps min fuq tal-minduda mal-B Posts (Nru 2) u mwahhla jharsu lura ma' l-art tal-vettura f'anglu bejn 30 u 45 grad mal-art tal-vettura. (Ara Nru 6).
- 10.8 Pajp min fuq ras is-sewwieq lejn isfel tal-pajp Nru 6 tan-naha l-ohra. (Ara Nru 7).
- 10.9 Zewg Pajpijiet mal-Bieba tas-sewwieq wahda fil-livel tas-seat u l-ohra mhux iktar minn 15cm (6.0") spazju il-fuq. (Ara Nru 8).
- 10.10 Ta' l-anqas pajp wiehed fil-livell ta' fuq tal-bieba l-baxxa (Ara Nru 9).
- 10.11 Pjanci taht is-saqajn tar-Rollcage. Dawn iridu jkunu mhux inqas min 7.5cm (3") tul u wisa mhux inqas min 5.0cm (2"). (mhux inqas min 6 pulziera kwadri bi hxuna ta' 3mm (1/8").
- 10.12 Tista zzid Pajpijiet vertikali ma' dawg il-par pajpijiet minduda (Nru. 8) fil-bieba tas-sewwieq.
- 10.13 NB. Il-pajpijiet tar-Rollcage iridu jkunu mwahhla kemm jista' jkun vicin hafna mal-body min gewwa tal-vettura. Dan biex jillimitaw it-tgħaffig f'każ ta' xi qelba jew tgerbib.
- 11.1 **Tolleranzi tal-ħxuna tal-ħajt tal-pajpijiet (Pipe Wall Thickness).**
- 11.2 Il-ħxuna minima tal-pajpijiet 32mm u 45mm 'Mild Steel' ma tkunx inqas minn 2.8mm u 2.3mm rispettivament f'kull parti;
Il-ħxuna minima tal-pajpijiet min materjal T45, 4130, CDS, ecc trid tkun dik indikata f'7.4 Biss.
- 11.3 Mhuwix permess li tinbena gaġġa minn materjal li għie mmanifatturat, mixtri u/jew fornut bi ħxuna tal-ħitan tal-pajpijiet (Wall Thickness) inqas min dak indikat f'11.2
- 11.4 Pipes bil-'Welded Seam' mhux accettati.
12. Il-pipes wieqfin kollha tar-Rollcage jistghu jigu wweldjati mal-kostruzzjoni tax-chassis min gewwa tal-vettura sakemm dawn ix-chassis members ikunu sodi u bla sadid u bejniet dawn is-saqajn tigi wweldjata pjanca mhux inqas minn 6 (sitt) pulziera kwadru bi 3mm hxuna, taht kull wahda mis-sit (6) saqajn tar-Rollcage.